

По вопросам продаж и поддержки обращайтесь:

Архангельск (8182)63-90-72
Астана +7(7172)727-132
Белгород (4722)40-23-64
Брянск (4832)59-03-52
Владивосток (423)249-28-31
Волгоград (844)278-03-48
Вологда (8172)26-41-59
Воронеж (473)204-51-73
Екатеринбург (343)384-55-89
Иваново (4932)77-34-06
Ижевск (3412)26-03-58
Казань (843)206-01-48

Калининград (4012)72-03-81
Калуга (4842)92-23-67
Кемерово (3842)65-04-62
Киров (8332)68-02-04
Краснодар (861)203-40-90
Красноярск (391)204-63-61
Курск (4712)77-13-04
Липецк (4742)52-20-81
Магнитогорск (3519)55-03-13
Москва (495)268-04-70
Мурманск (8152)59-64-93
Набережные Челны (8552)20-53-41

Нижний Новгород (831)429-08-12
Новокузнецк (3843)20-46-81
Новосибирск (383)227-86-73
Орел (4862)44-53-42
Оренбург (3532)37-68-04
Пенза (8412)22-31-16
Пермь (342)205-81-47
Ростов-на-Дону (863)308-18-15
Рязань (4912)46-61-64
Самара (846)206-03-16
Санкт-Петербург (812)309-46-40
Саратов (845)249-38-78

Смоленск (4812)29-41-54
Сочи (862)225-72-31
Ставрополь (8652)20-65-13
Тверь (4822)63-31-35
Томск (3822)98-41-53
Тула (4872)74-02-29
Тюмень (3452)66-21-18
Ульяновск (8422)24-23-59
Уфа (347)229-48-12
Челябинск (351)202-03-61
Череповец (8202)49-02-64
Ярославль (4852)69-52-93

сайт: <http://zubr.nt-rt.ru> || эл. почта: zrb@nt-rt.ru

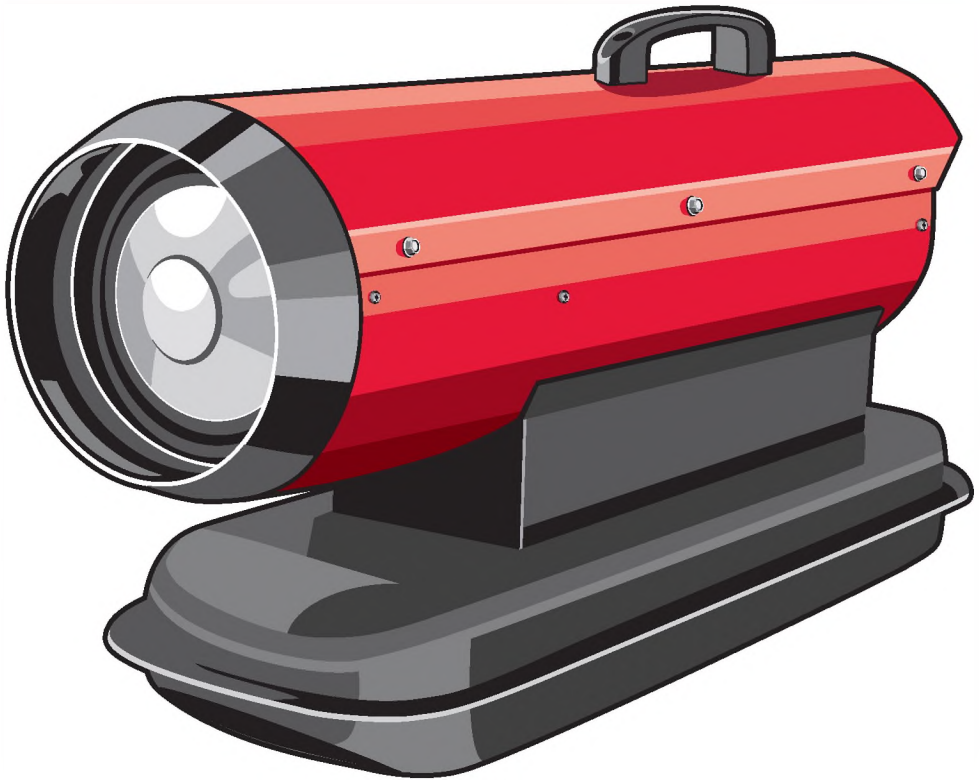

Руководство по эксплуатации

Пушка тепловая дизельная

ДП-К5-15000 | ДП-К7-15000 | ДП-К7-20000
ДП-К7-30000-Д | ДП-К7-52000-Д
ДП-К7-65000-Д

- 7-15000, - 7-20000, - 7-30000-

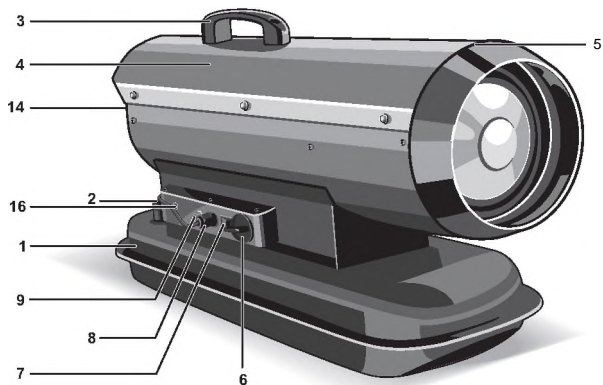

- 7-52000-, - 7-65000-

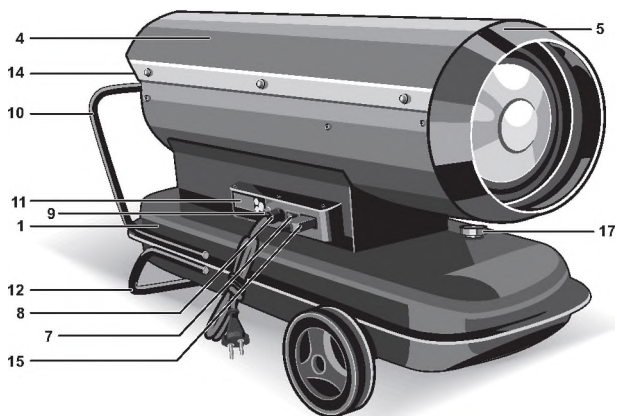

- 5-15000

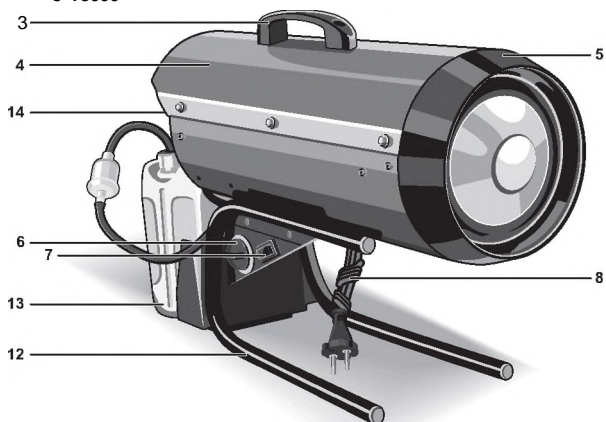

!

:

;

!

()

3.1 (3.1) 15150-69.

-10° +40°

010/2011 « ».

25°).

98% (

4 | (RU)

	- 5- 15000	- 7- 15000	- 7- 20000	- 7- 30000-	- 7- 52000-	- 7- 65000-
				220 50		
	14000	15000	20000	30000	43000	65000
	150	150	150	150	300	200
3	300	300	350	400	1100	1600
/	1.3	1.3	1.87	2.5	4.0	6.0
	5	18.5	18.5	18.5	55.5	55.5

(3-)

	-	-	-	-	-	-
	-	-	-	-	-	-
/ 2	-	-	-	-	-	-
12.2.007.0-75						
	680 230	768 292	768 292	820 292	1000x420	1200x440
	450	420	420	383	560	700
	13.4	17.9	17.9	18.4	32.9	50.0
	5	5	5	5	5	5
	1 .	1 .	1 .	1 .	-	-
	-	-	-	-	1 .	1 .
	1 .	-	-	-	-	-
	2 .	-	-	-	-	-
	1 .	1 .	1 .	1 .	1 .	-
	-	-	-	1 .	1 .	1 .
	-	-	-	-	2	2 .
	-	-	-	1 .	1 .	1 .
	-	-	-	-	1 .	1 .
	-	-	-	-	1 .	1 .
	1 .	1 .	1 .	1 .	1 .	1 .

2-3

- 5-15000:

3,

;

;

13

- 7-15000. - 7-20000. - 7-30000- :

3,

;

- 7-52000- . - 7-65000- :

18

;

19

18;

19

;

20

21

;

12

10.

1

2

3

(- 5-15000,
- 7-15000, - 7-20000, - 7-30000-)

4

;

5

6

(- 5-15000, (- 7-65000-).
- 7-15000, - 7-20000)

7

8

9

10

(- 5-15000)
(- 7-52000- , - 7-65000-)

11

(- 7-30000- ,
- 7-52000- , - 7-65000-)

12

(- 5-15000, - 7-52000- ,
- 7-65000-)

13

14

(- 5-15000)
(- 7-65000-)

15

(- 7-30000- , - 7-52000- ,
- 7-65000-)

16

17

(- 7-15000, - 7-20000)
(- 7-52000- ,
- 7-65000-)

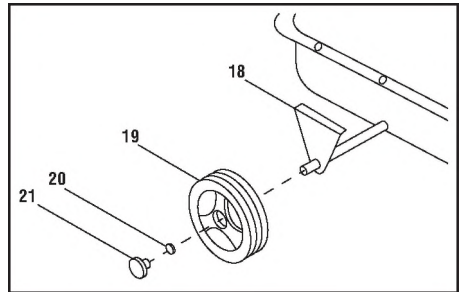

18

19

20

21

- 5-15000)

(

7

9

- 7-65000-).

(- 7-52000- ,

- 7-65000-

- 7-30000- , - 7-52000- ,

(2) 3

6
 (- 5-15000, - 7-15000,
 - 7-20000); « ».
 7 «!»; « » -
 - 5-15000, - 7-15000, -
 7-20000 ; « » -
 - 7-30000- , - 7-52000- , « + », « - ».
 - 7-65000- « + » « - »
 « »;
 - 7-65000-

1

(II);

3
 2 ; 15 1
 ; 2
 3
 4

7.

16 7.
 (- 7-15000, - 7-20000). (-
 15 - 5-15000)
 (- 5-15000) -
 16 5
 (- 7-15000, - 7-20000), (- 5-15000) -
 5 15-
 (- 5-15000) -
 15 (- 5-15000)
 (- 7-15000, - 7-20000)

(- 5-15000) - 170
 (- 7-15000, - 7-20000, (- 5-15000, - 7-15000,
 - 7-20000), - 7-30000- , - 7-52000-)
 (- 7-65000-) -
 (- 7-30000- , - 7-52000- ,
 - 7-65000-). (

(- 7-
 30000- . - 7-52000- . - 7-65000- 1

7

« + » « - »

8 I (RU)

- 5-15000. - 7-15000. - 7-20000.
- 7-30000- . - 7-52000- :

14 -

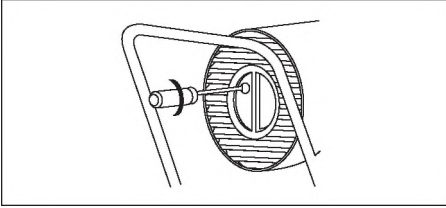

- 7-65000- :

25

24

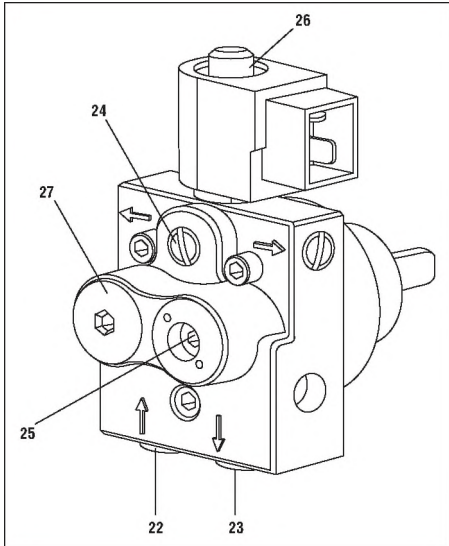

- 22
- 23
- 24
- 25
- 26
- 27

(

).

2

7

«0»;

- 7-65000-

7,

(60

).

10

(0).

- 7-65000- :

1/3,

(I);

(0)

7-52000- , - 7-65000-).

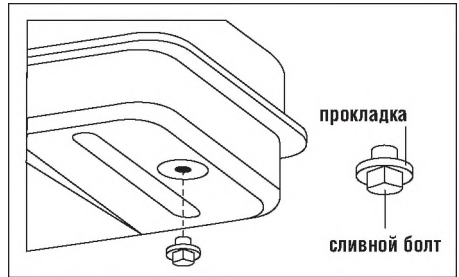

1)

150

3)

(- 5-15000, - 7-15000, - 7-20000,
- 7-30000- , - 7-52000-):

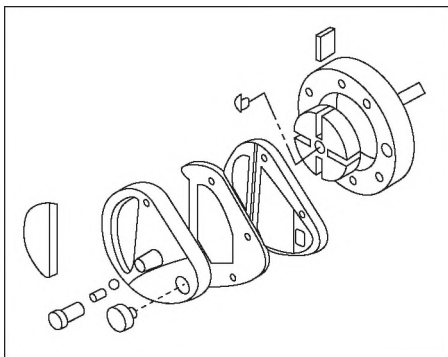

2)

500

4)

300

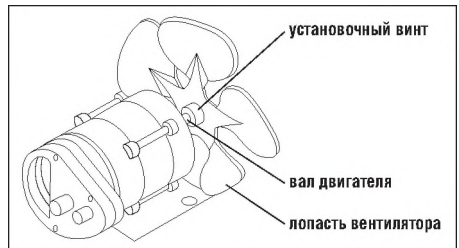

/

0

1

/

/

/

2.5

/

141 (gji)

-)
- 6)
- 7)
- 8)
- 9)
- 5)
- 10) 5

().

98% (,),

5 40° .

80%

25° .

()

()

« ».

1)

-

-

-

-

-

-

4)

:

2)

)

3)

-

-

-

-

-

-

-

-

)

36

1.

/) (3

-

-

-

-

-

-

2.

1) (3

-

-

-

-

-

-

-

-

«

».)

-

-

-

-

)

1.

5)

-

-

-

-

2.

5 /

-

-

-

-

)

(

, . . .)

-

-

-

-

».

«

заполняется сервисным центром
заповнюється сервісним центром
қызмет көрсету органдығымен толтырылады

A

Дата приёма
Дата прийому
Қабылдау уақыты

Дата выдачи
Дата видачі
Берілген уақыты

Особые отметки
Особливі відмітки
Айырықша белгілер

М.П.

ОТРЫВНОЙ ТАЛОН
ВІДРИВНИЙ ТАЛОН
ЎЗБЕЛІ ТАЛОН

A

Изделие
Виріб
Құрал

Дата продажи
Дата продажу
Сату уақыты

Дата приема
Дата прийому
Қабылдау уақыты

Дата выдачи
Дата видачі
Берілген уақыты

Клиент
Клієнт
Тапсырыскер

заполняется сервисным центром
заповнюється сервісним центром
қызмет көрсету органдығымен толтырылады

B

Дата приёма
Дата прийому
Қабылдау уақыты

Дата выдачи
Дата видачі
Берілген уақыты

Особые отметки
Особливі відмітки
Айырықша белгілер

М.П.

ОТРЫВНОЙ ТАЛОН
ВІДРИВНИЙ ТАЛОН
ЎЗБЕЛІ ТАЛОН

B

Изделие
Виріб
Құрал

Дата продажи
Дата продажу
Сату уақыты

Дата приема
Дата прийому
Қабылдау уақыты

Дата выдачи
Дата видачі
Берілген уақыты

Клиент
Клієнт
Тапсырыскер

заполняется сервисным центром
заповнюється сервісним центром
қызмет көрсету органдығымен толтырылады

C

Дата приёма
Дата прийому
Қабылдау уақыты

Дата выдачи
Дата видачі
Берілген уақыты

Особые отметки
Особливі відмітки
Айырықша белгілер

М.П.

ОТРЫВНОЙ ТАЛОН
ВІДРИВНИЙ ТАЛОН
ЎЗБЕЛІ ТАЛОН

C

Изделие
Виріб
Құрал

Дата продажи
Дата продажу
Сату уақыты

Дата приема
Дата прийому
Қабылдау уақыты

Дата выдачи
Дата видачі
Берілген уақыты

Клиент
Клієнт
Тапсырыскер



D

заполняется с сервисным центром

Дата приема

Дата выдачи

Особые отметки

М.П.

ОТРЫВНОЙ ТАЛОН

D

Изделие _____

Дата продажи _____

Дата приема _____

Дата выдачи _____

Клиент _____

E

заполняется с сервисным центром

Дата приема

Дата выдачи

Особые отметки

М.П.

ОТРЫВНОЙ ТАЛОН

E

Изделие _____

Дата продажи _____

Дата приема _____

Дата выдачи _____

Клиент _____

F

заполняется с сервисным центром

Дата приема

Дата выдачи

Особые отметки

М.П.

ОТРЫВНОЙ ТАЛОН

F

Изделие _____

Дата продажи _____

Дата приема _____

Дата выдачи _____

Клиент _____

По вопросам продаж и поддержки обращайтесь:

Архангельск (8182)63-90-72
Астана +7(7172)727-132
Белгород (4722)40-23-64
Брянск (4832)59-03-52
Владивосток (423)249-28-31
Волгоград (844)278-03-48
Вологда (8172)26-41-59
Воронеж (473)204-51-73
Екатеринбург (343)384-55-89
Иваново (4932)77-34-06
Ижевск (3412)26-03-58
Казань (843)206-01-48

Калининград (4012)72-03-81
Калуга (4842)92-23-67
Кемерово (3842)65-04-62
Киров (8332)68-02-04
Краснодар (861)203-40-90
Красноярск (391)204-63-61
Курск (4712)77-13-04
Липецк (4742)52-20-81
Магнитогорск (3519)55-03-14
Москва (495)268-04-70
Мурманск (8152)59-64-93
Набережные Челны (8552)20-53-41

Нижний Новгород (831)429-08-12
Новокузнецк (3843)20-46-81
Новосибирск (383)227-86-73
Орел (4862)44-53-42
Оренбург (3532)37-68-04
Пенза (8412)22-31-16
Пермь (342)205-81-47
Ростов-на-Дону (863)308-18-15
Рязань (4912)46-61-64
Самара (846)206-03-16
Санкт-Петербург (812)309-46-40
Саратов (845)249-38-78

Смоленск (4812)29-41-54
Сочи (862)225-72-31
Ставрополь (8652)20-65-13
Тверь (4822)63-31-35
Томск (3822)98-41-53
Тула (4872)74-02-29
Тюмень (3452)66-21-18
Ульяновск (8422)24-23-59
Уфа (347)229-48-12
Челябинск (351)202-03-61
Череповец (8202)49-02-64
Ярославль (4852)69-52-93

сайт: <http://zubr.nt-rt.ru> | эл. почта: zrb@nt-rt.ru

