

По вопросам продаж и поддержки обращайтесь:

Архангельск (8182)63-90-72
Астана +7(7172)727-132
Белгород (4722)40-23-64
Брянск (4832)59-03-52
Владивосток (423)249-28-31
Волгоград (844)278-03-48
Вологда (8172)26-41-59
Воронеж (473)204-51-73
Екатеринбург (343)384-55-89
Иваново (4932)77-34-06
Ижевск (3412)26-03-58
Казань (843)206-01-48

Калининград (4012)72-03-81
Калуга (4842)92-23-67
Кемерово (3842)65-04-62
Киров (8332)68-02-04
Краснодар (861)203-40-90
Красноярск (391)204-63-61
Курск (4712)77-13-04
Липецк (4742)52-20-81
Магнитогорск (3519)55-03-13
Москва (495)268-04-70
Мурманск (8152)59-64-93
Набережные Челны (8552)20-53-41

Нижний Новгород (831)429-08-12
Новокузнецк (3843)20-46-81
Новосибирск (383)227-86-73
Орел (4862)44-53-42
Оренбург (3532)37-68-04
Пенза (8412)22-31-16
Пермь (342)205-81-47
Ростов-на-Дону (863)308-18-15
Рязань (4912)46-61-64
Самара (846)206-03-16
Санкт-Петербург (812)309-46-40
Саратов (845)249-38-78

Смоленск (4812)29-41-54
Сочи (862)225-72-31
Ставрополь (8652)20-65-13
Тверь (4822)63-31-35
Томск (3822)98-41-53
Тула (4872)74-02-29
Тюмень (3452)66-21-18
Ульяновск (8422)24-23-59
Уфа (347)229-48-12
Челябинск (351)202-03-61
Череповец (8202)49-02-64
Ярославль (4852)69-52-93

сайт: <http://zubr.nt-rt.ru> || эл. почта: zrb@nt-rt.ru

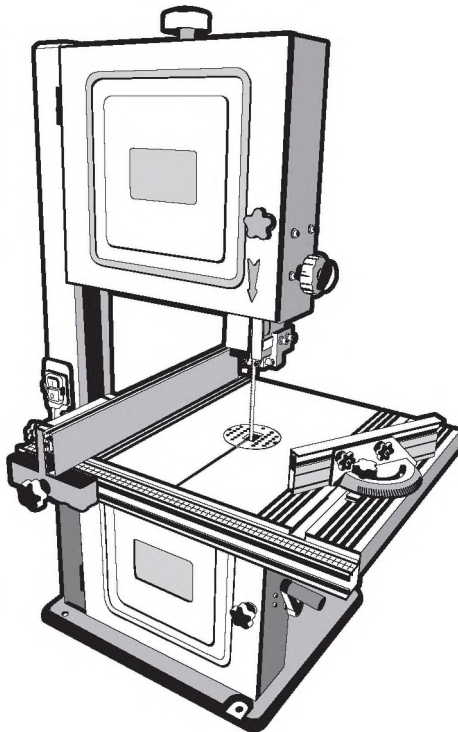

-350-190 |

-750-305

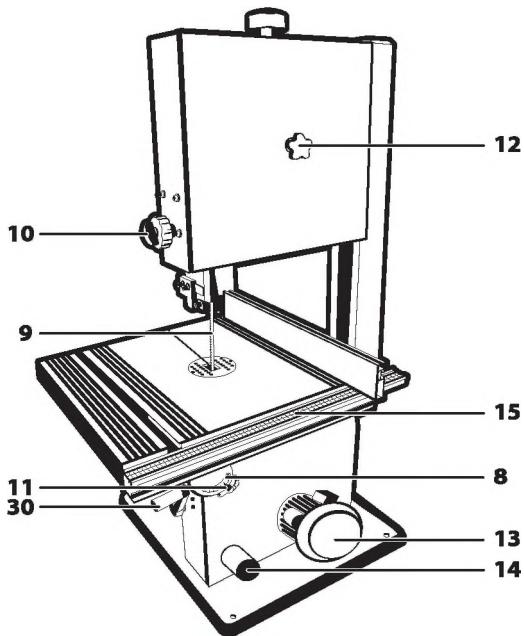
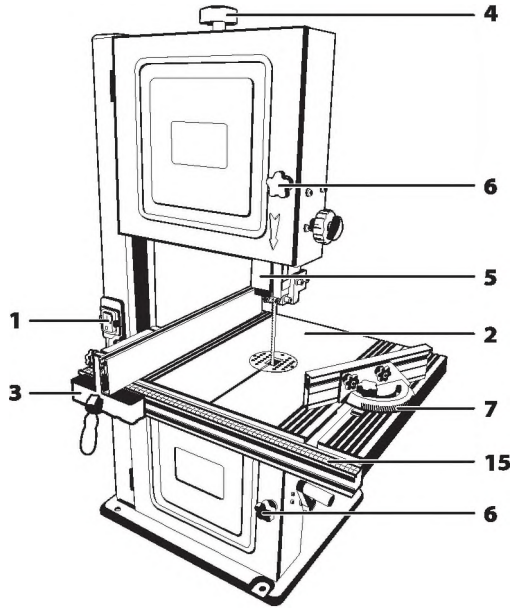

!

:

:

!

020/2011 « » . 4, 1-5,9,
» . 4, 2, 3

-10 +40 ° ,
80%

004/2011 «

| | - 50-190 | -750-305 |
|---------------|----------|----------|
| | 350 | 750 |
| | 220 /50 | |
| | 14,7 | 6,3/13,2 |
| | 80 | 130 |
| | 190 | 305 |
| | 1425 | 2234 |
| | 8 | 10 |
| | 0,35 | 0,4 |
| (TPI) | 12 | 6 |
| | 20 | 35 |
| | 0-45 | |
| | 290x290 | 495x390 |
| | 40 | 40/70 |
| (-1.5) | 103 | 98,1 |
| | 90 | 85,1 |
| (-1.5), / 2 | - | - |
| 12.2.007.0-75 | | 1 |
| | 28,3 | 63,7 |
| | 5 | |

| | | |
|-----|---|---|
| | 1 | . |
| | 1 | . |
| | 1 | . |
| | 1 | . |
| () | 1 | . |
| | 1 | . |
| | 3 | . |
| | - | 2 |
| | - | 1 |
| | 1 | . |
| | 1 | . |

- 1
- 2
- 3
- 4
- 5
- 6
- 7
- 8
- 9
- 10
- 11
- 12
- 13
- 14
- 15
- 16
- 17
- 18
- 19
- 20
- 21
- 22
- 23
- 24
- 25
- 26
- 27
- 28
- 29
- 30

()

(-750-305)



-----750-305:

15 ()

7,

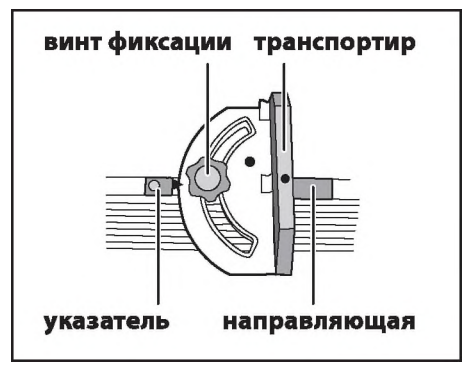

-----350-190:

3
19

!

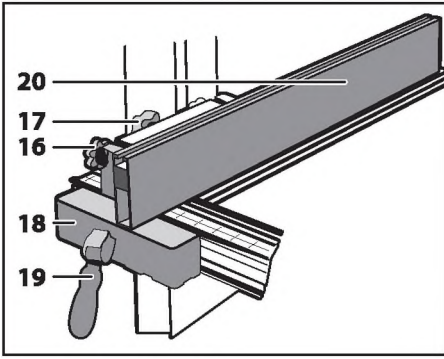

():

6

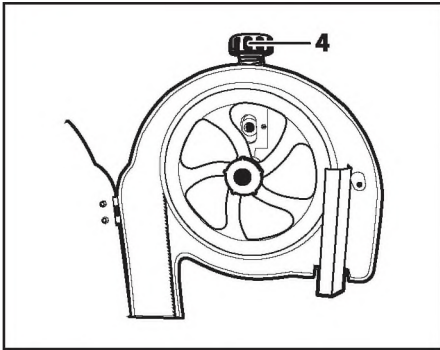

4



4

12

12

6.

13.

(5):

-750-305.

350-190

)

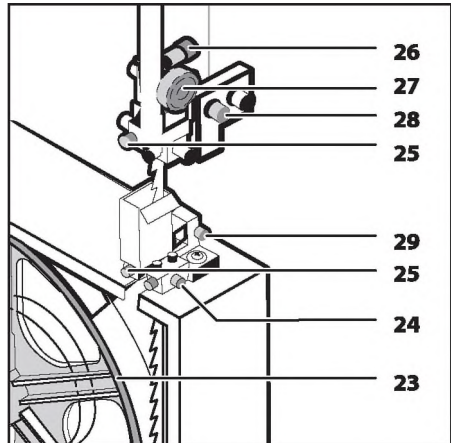

30

7.

30

14

(-750-305 - 40 / 70).

6.

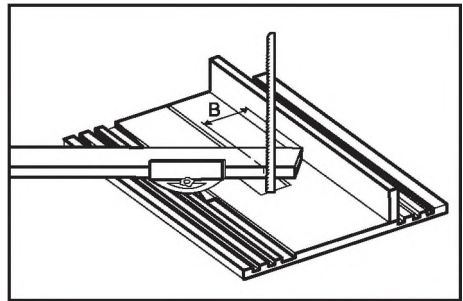

- 40



20%

«0».



()

«I» 1.

«I».

| | | |
|--|--|---------|
| | | |
| | | |
| | | (. .) |
| | | |
| | | |
| | | |
| | | (. .) |
| | | |
| | | (. .) |
| | | |
| | | (. .) |
| | | (. .) |
| | | |
| | | (. .) |
| | | |
| | | |
| | | |
| | | (. .) |

| | | | |
|----------|--------------|---------|--------------------------------------|
| -350-190 | 155810-190-2 | (. .) | L-1425mm, -8,0 , -2 (12TPI), -65 |
| -350-190 | 155810-190-4 | (. .) | L-1425mm, -8,0 , -4 (6TPI), -65 |
| -750-305 | 155815-305-2 | (. .) | L-2234mm, -10,0 , -2 (12TPI), -65 |
| -750-305 | 155815-305-4 | (. .) | L-2234mm, -10,0 , -4 (6TPI), -65 |

()

8.

)

()

)

90°

I

)

(, , ,),

(, ,),

(;

).

« ».

), (,

:
 ;
 «
 ».
 (
)
 «0»
 (. . .)
 «0»
 (. . .)
 (. . .)
 (. . .)

36

12

15.02.2012 .,
60

36

*** 1**

4

« »

« ».

« » :

1)

(2-8)

3)

2)

)

| | | |
|--|--|--|
| | | |
| | | |
| | | |

| | | | |
|---|--|--|--|
| 1 | | | |
| | | | |
| | | | |
| | | | |

enpi6
3

1

niuiHiHe

1

1

1

| | |
|--|--|
| | |
|--|--|

enpi6 i

1

1

заполняется сервисным центром
заповнюється сервісним центром
қызмет көрсету органдығымен толтырылады

A

Дата приёма
Дата прийому
Қабылдау уақыты

Дата выдачи
Дата видачі
Берілген уақыты

Особые отметки
Особливі відмітки
Айырықша белгілер

М.П.

ОТРЫВНОЙ ТАЛОН
ВІДРИВНИЙ ТАЛОН
ЎЗБЕЛІ ТАЛОН

A

Изделие _____
Виріб _____
Құрал _____

Дата продажи _____
Дата продажу _____
Сату уақыты _____

Дата приема _____
Дата прийому _____
Қабылдау уақыты _____

Дата выдачи _____
Дата видачі _____
Берілген уақыты _____

Клиент _____
Клієнт _____
Тапсырыскер _____

заполняется сервисным центром
заповнюється сервісним центром
қызмет көрсету органдығымен толтырылады

B

Дата приёма
Дата прийому
Қабылдау уақыты

Дата выдачи
Дата видачі
Берілген уақыты

Особые отметки
Особливі відмітки
Айырықша белгілер

М.П.

ОТРЫВНОЙ ТАЛОН
ВІДРИВНИЙ ТАЛОН
ЎЗБЕЛІ ТАЛОН

B

Изделие _____
Виріб _____
Құрал _____

Дата продажи _____
Дата продажу _____
Сату уақыты _____

Дата приема _____
Дата прийому _____
Қабылдау уақыты _____

Дата выдачи _____
Дата видачі _____
Берілген уақыты _____

Клиент _____
Клієнт _____
Тапсырыскер _____

заполняется сервисным центром
заповнюється сервісним центром
қызмет көрсету органдығымен толтырылады

C

Дата приёма
Дата прийому
Қабылдау уақыты

Дата выдачи
Дата видачі
Берілген уақыты

Особые отметки
Особливі відмітки
Айырықша белгілер

М.П.

ОТРЫВНОЙ ТАЛОН
ВІДРИВНИЙ ТАЛОН
ЎЗБЕЛІ ТАЛОН

C

Изделие _____
Виріб _____
Құрал _____

Дата продажи _____
Дата продажу _____
Сату уақыты _____

Дата приема _____
Дата прийому _____
Қабылдау уақыты _____

Дата выдачи _____
Дата видачі _____
Берілген уақыты _____

Клиент _____
Клієнт _____
Тапсырыскер _____



D

заполняется с сервисным центром

Дата приема

Дата выдачи

Особые отметки

М.П.

ОТРЫВНОЙ ТАЛОН

D

Изделие _____

Дата продажи _____

Дата приема _____

Дата выдачи _____

Клиент _____

E

заполняется с сервисным центром

Дата приема

Дата выдачи

Особые отметки

М.П.

ОТРЫВНОЙ ТАЛОН

E

Изделие _____

Дата продажи _____

Дата приема _____

Дата выдачи _____

Клиент _____

F

заполняется с сервисным центром

Дата приема

Дата выдачи

Особые отметки

М.П.

ОТРЫВНОЙ ТАЛОН

F

Изделие _____

Дата продажи _____

Дата приема _____

Дата выдачи _____

Клиент _____

По вопросам продаж и поддержки обращайтесь:

Архангельск (8182)63-90-72
Астана +7(7172)727-132
Белгород (4722)40-23-64
Брянск (4832)59-03-52
Владивосток (423)249-28-31
Волгоград (844)278-03-48
Вологда (8172)26-41-59
Воронеж (473)204-51-73
Екатеринбург (343)384-55-89
Иваново (4932)77-34-06
Ижевск (3412)26-03-58
Казань (843)206-01-48

Калининград (4012)72-03-81
Калуга (4842)92-23-67
Кемерово (3842)65-04-62
Киров (8332)68-02-04
Краснодар (861)203-40-90
Красноярск (391)204-63-61
Курск (4712)77-13-04
Липецк (4742)52-20-81
Магнитогорск (3519)55-03-13
Москва (495)268-04-70
Мурманск (8152)59-64-93
Набережные Челны (8552)20-53-41

Нижний Новгород (831)429-08-12
Новокузнецк (3843)20-46-81
Новосибирск (383)227-86-73
Орел (4862)44-53-42
Оренбург (3532)37-68-04
Пенза (8412)22-31-16
Пермь (342)205-81-47
Ростов-на-Дону (863)308-18-15
Рязань (4912)46-61-64
Самара (846)206-03-16
Санкт-Петербург (812)309-46-40
Саратов (845)249-38-78

Смоленск (4812)29-41-54
Сочи (862)225-72-31
Ставрополь (8652)20-65-13
Тверь (4822)63-31-35
Томск (3822)98-41-53
Тула (4872)74-02-29
Тюмень (3452)66-21-18
Ульяновск (8422)24-23-59
Уфа (347)229-48-12
Челябинск (351)202-03-61
Череповец (8202)49-02-64
Ярославль (4852)69-52-93

сайт: <http://zubr.nt-rt.ru> || эл. почта: zrb@nt-rt.ru

